

# **EZ ELECTRIC POWER STEERING**

## **INSTALLATIONSHANDBUCH**

**FERRARI DAYTONA, 365GTB/4, 365GTS/4**

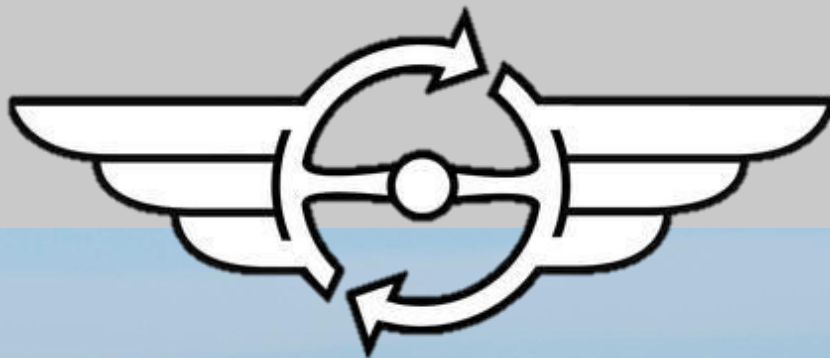



# INHALT

Het Produkt .....	1
Inhalt des Sets .....	2
Vor und nach der Versammlung.....	3
Installation.....	4

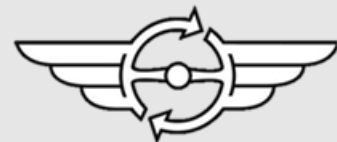

## HET PRODUKT

Vielen Dank, dass Sie sich für ein Produkt von EZ ELECTRIC POWER STEERING entschieden haben, und zwar aufgrund seiner Qualität, seiner Leistung, seiner Typenzulassung und seiner einfachen Montage. Seit 2006 stellen wir komplette Lenksäulen mit integrierter elektrischer Unterstützung her. Alle Lenksäulen werden für jeden Fahrzeugtyp maßgefertigt, und wir haben über 200 verschiedene Typen auf Lager. Wenn Sie weitere Informationen über unsere Produkte (Servolenkungen und Nachbau-Lenkräder) wünschen oder eine Bestellung aufgeben möchten, besuchen Sie unsere Website [www.ezpowersteering.com](http://www.ezpowersteering.com) oder senden Sie eine E-Mail an [info@ezpowersteering.nl](mailto:info@ezpowersteering.nl). Wenn Sie Fragen technischer Art haben, wenden Sie sich an [info@ezpowersteering.nl](mailto:info@ezpowersteering.nl).

Version C1

Datum: 20.12.2010

*Dieses Installationshandbuch muss sehr sorgfältig gelesen werden, um Fehler zu vermeiden. Überprüfen Sie anhand der Abbildung im Handbuch, ob alle Teile im Bausatz vorhanden sind. Vergleichen Sie die EZ-Servolenkungssäule mit der Originalsäule. Prüfen Sie, ob die Größen ähnlich sind.*

*Wenn Sie nicht über die Fähigkeiten oder Werkzeuge zur Durchführung der Installation verfügen, lassen Sie das Kit von einem Fachmann einbauen.*

*EZ Power Steering kann nicht für eine fehlerhafte Installation oder Schäden an der Ausrüstung oder am Fahrzeug verantwortlich gemacht werden.*

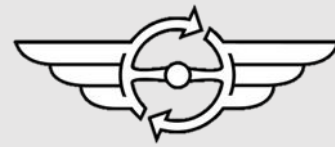

# INHALT DES SETS

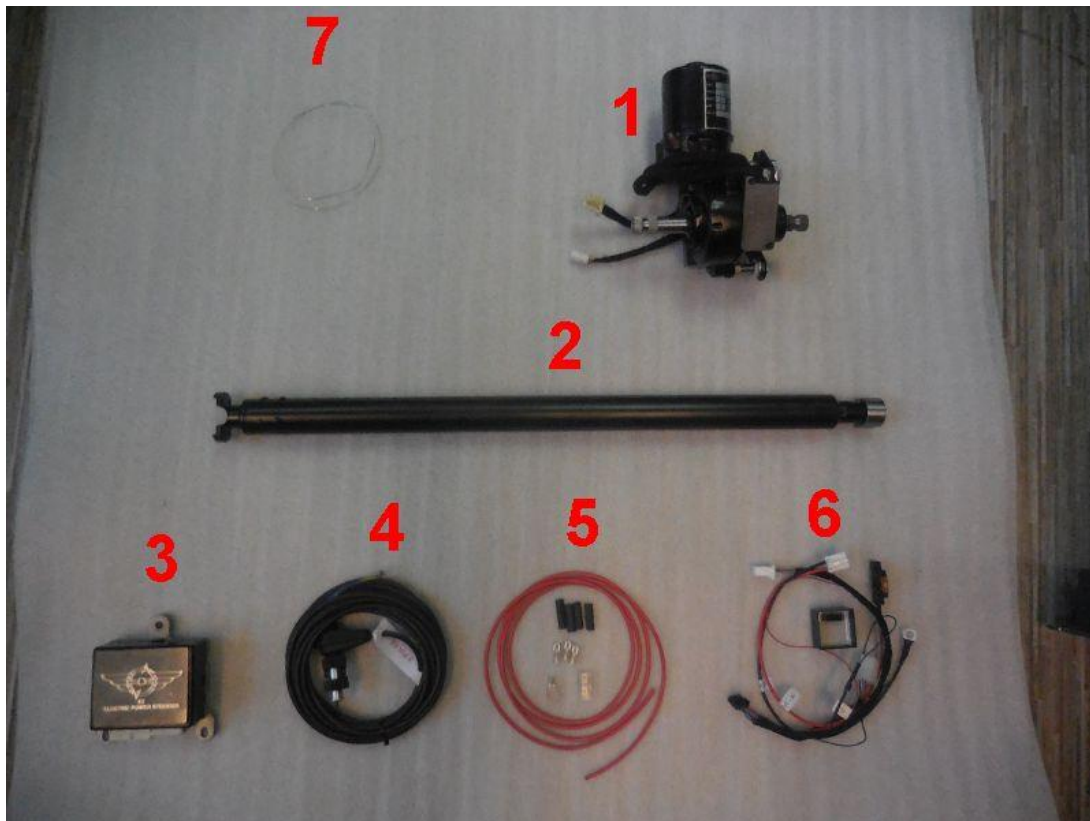

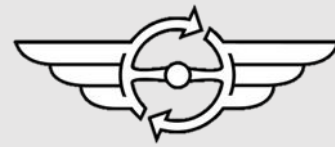

# VOR UND NACH

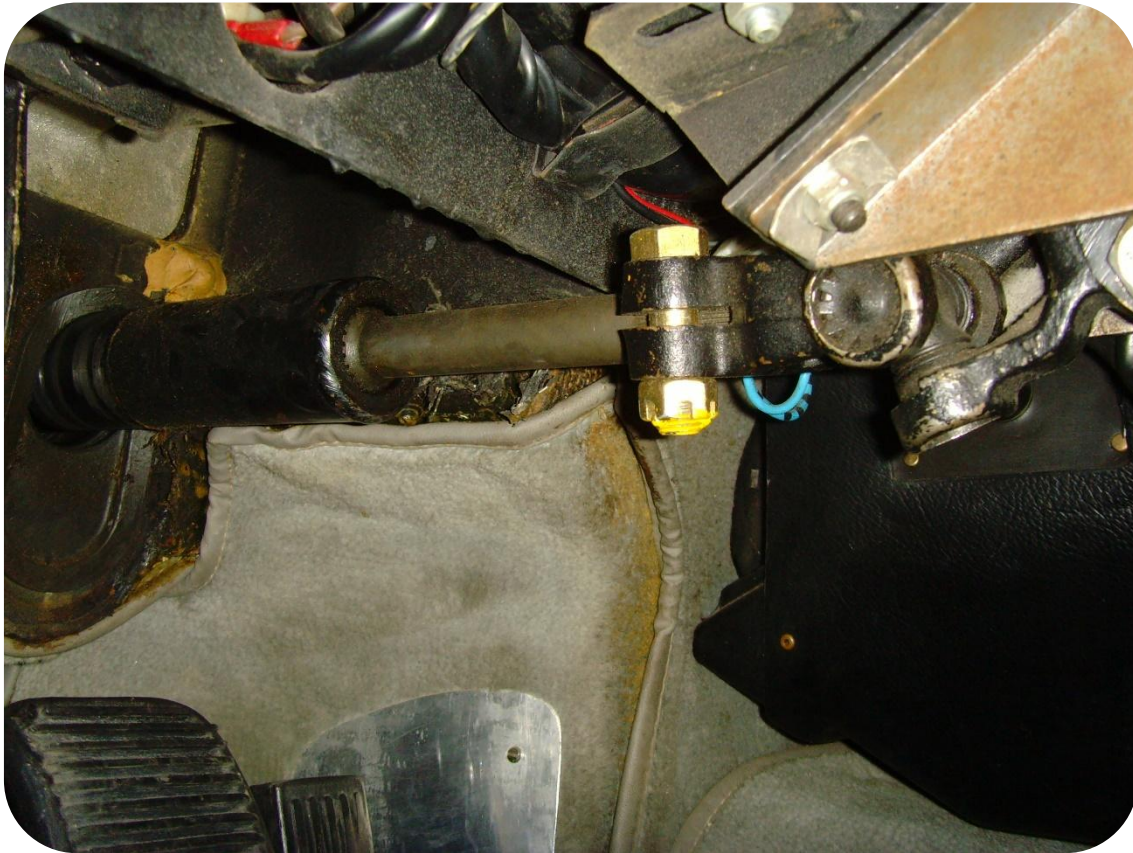

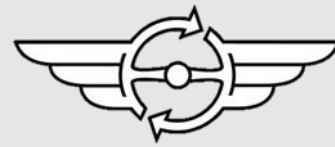

# INSTALLATION

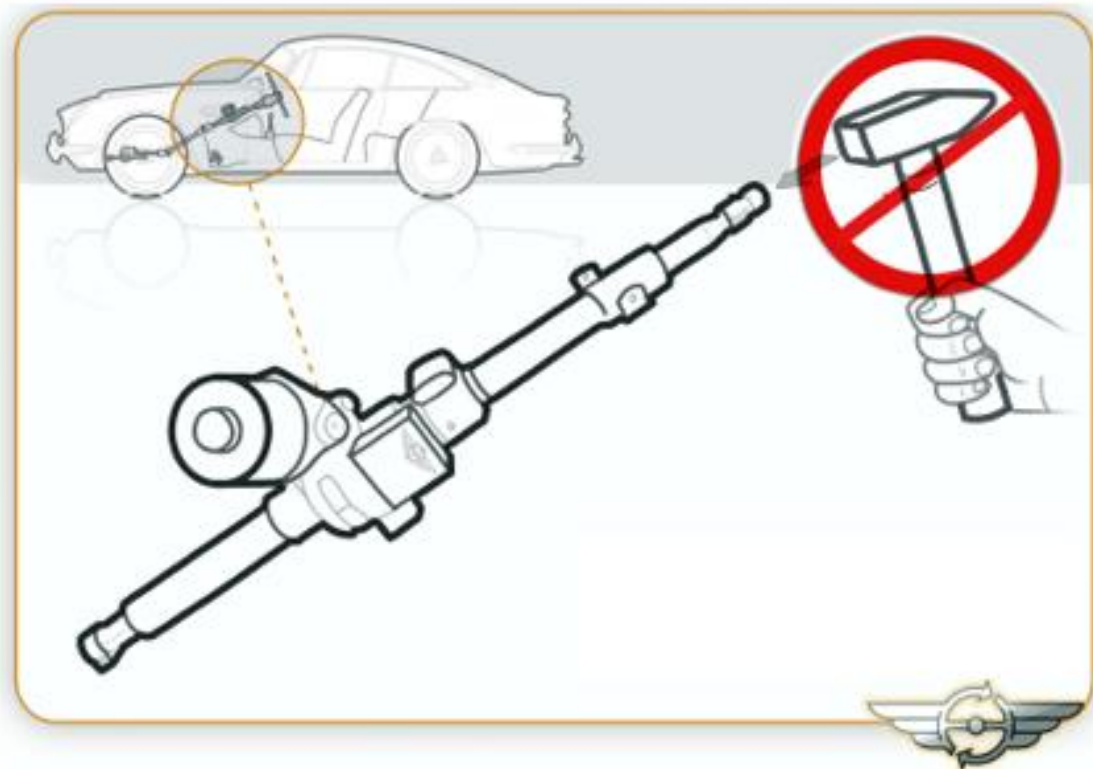

Niemals während oder nach der Montage mit einem Gegenstand auf die Antriebswelle schlagen. Dies kann sich nachteilig auf die Sensoren auswirken.

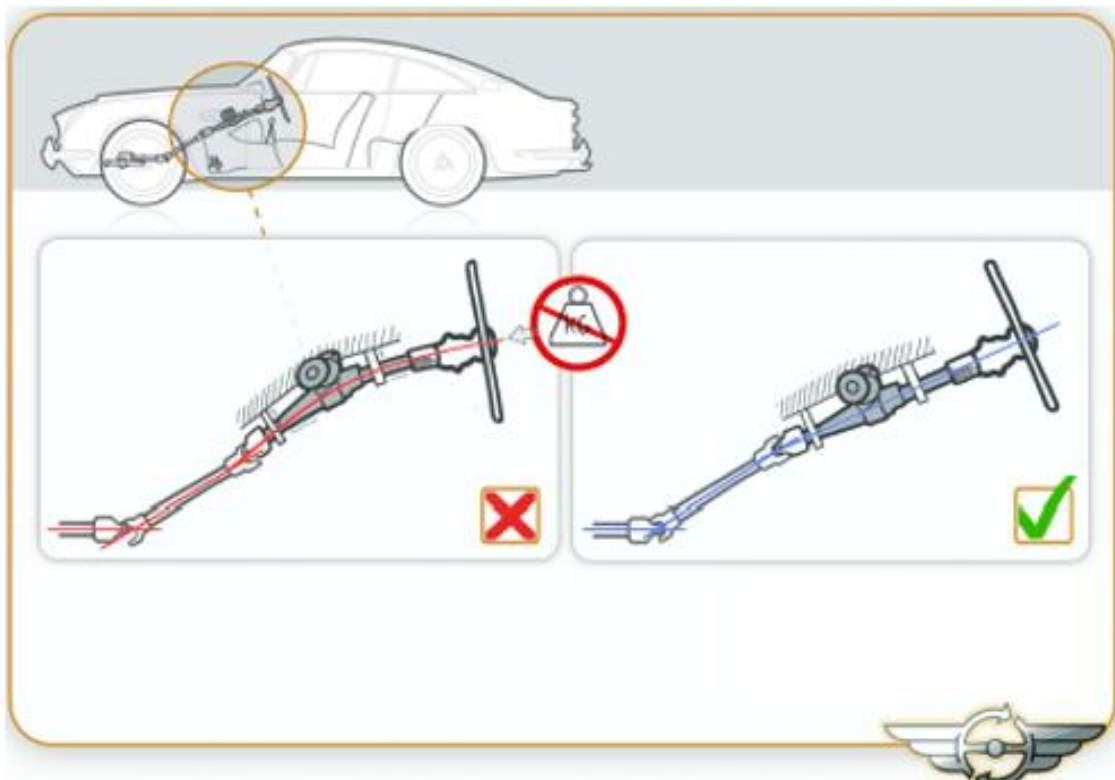

Das Lenksystem muss immer richtig ausgerichtet und spannungsfrei montiert sein.

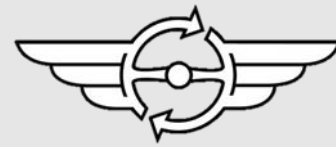

### Schritt 1.

Prüfen Sie den Reifendruck und machen Sie eine Probefahrt mit dem Auto. Prüfen Sie, ob das Lenkrad in die Geradeausstellung zurückkehrt. Prüfen Sie, ob die Bedienelemente und Instrumente defekt sind. Wenn alles in Ordnung ist, dann fahren Sie mit dem Umbau fort.

### Schritt 2A.

Suchen Sie eine über den Kontakt angeschlossene Stromversorgung. Dies ist für die Steuerung der EZ-Servolenkung erforderlich (siehe Punkt 18). Dazu ist die Bodenplatte unter dem Armaturenbrett, falls vorhanden, zu demontieren, die geschaltete Stromversorgung kann aus dem Kontaktschloss oder der Starttaste entfernt werden. Dann das Massekabel von der Batterie abklemmen. Vor dem Einbau eine Auswahl treffen oder die Räder und das Lenkrad in Geradeausstellung bringen, diese Position markieren und mit dem Umbau fortfahren. Oder bestimmen Sie die Mitte des Steuerhauses, indem Sie die Anzahl der Lenkradumdrehungen, von ganz links nach ganz rechts, teilen und die Radausrichtung nach dem Einbau gegebenenfalls anpassen. Ursprünglich gibt es bereits Markierungen für die Geradeausstellung am Steuerhaus.

### Step 2B.

Achte darauf, dass beide Kreuzgelenke der Lenkachse im gleichen Winkel zueinander stehen. Dies gilt für alle Ferrari-Modelle mit zwei Kreuzgelenken.

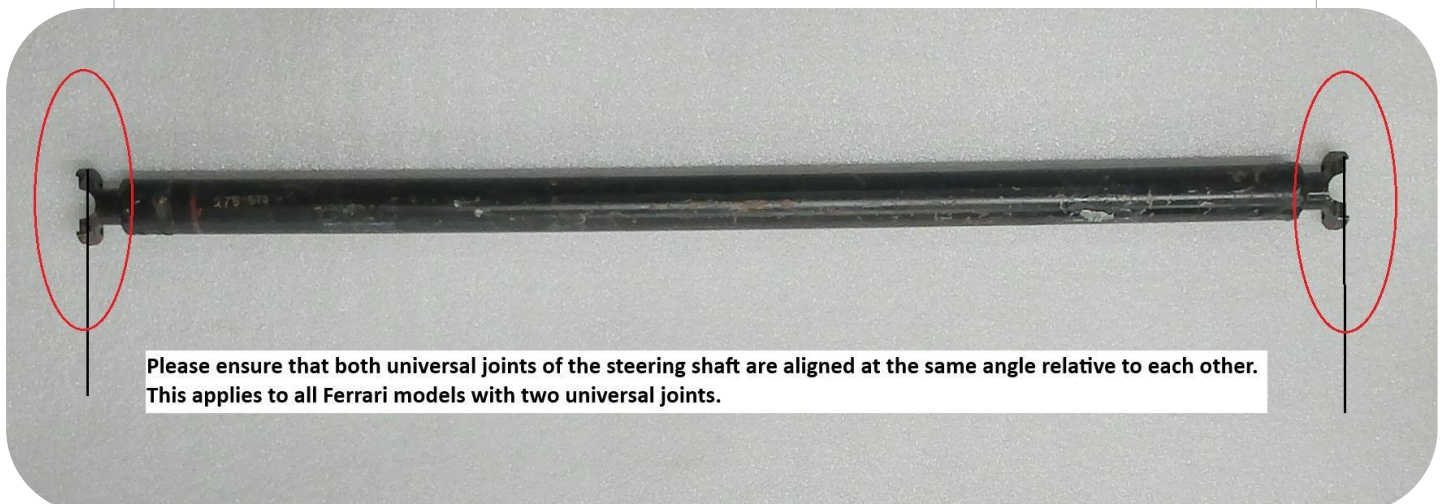

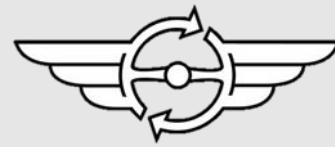

### Schritt 3.

Lösen Sie das Lenkrohr im Motorraum. Kleben Sie Klebeband um das Kardangeln im Motorraum, um zu verhindern, dass es bei der Demontage auseinanderfällt. Schneiden Sie den Sicherungsdraht durch und schrauben Sie die vier Inbusschrauben heraus.



### Schritt 4.

Lösen Sie das Kardangeln unter dem Armaturenbrett. Entfernen Sie den Sicherungsstift. Entfernen Sie das Lenkrohr. Das Gummi um das Lenkrohr zurück in die Trennwand legen.



### Schritt 5.

Aussparung im Pedalkasten für den Elektromotor der EZ-Einheit. Verwenden Sie dazu die Schablone in der Anlage. Ziehen Sie die Kardanschrauben im Motorraum fest.

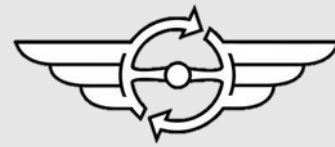

#### Schritt 6.

In einigen Fällen ist es notwendig, eine kleine Aussparung zu machen. Siehe das Foto und die mitgelieferte Schablone.

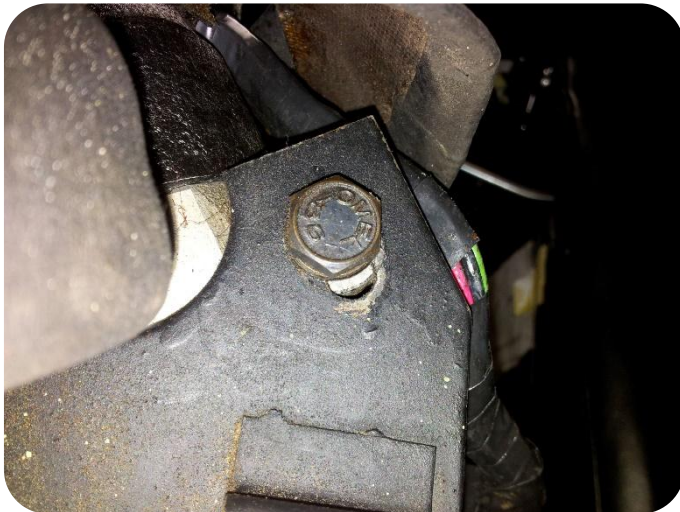

#### Schritt 7.

Lösen Sie die beiden Schrauben der Lenkerhöhenverstellung, so dass sie sich frei bewegen kann. Dadurch wird die Montage des Elektromotors vereinfacht.

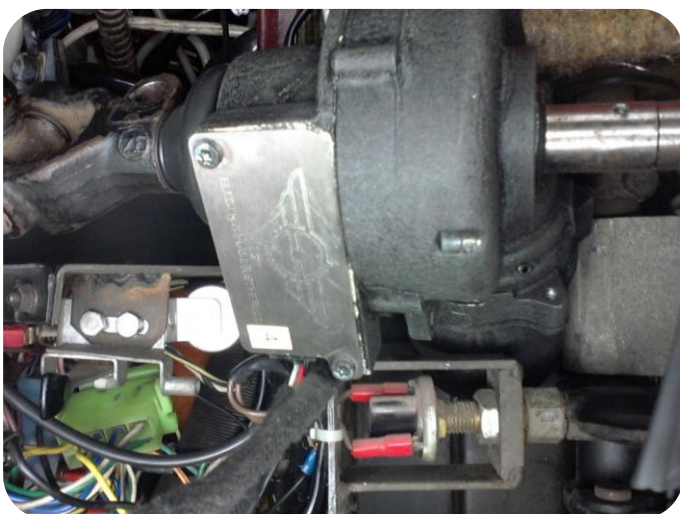

#### Schritt 8.

Installieren Sie den Elektromotor wie folgt. Heben Sie den Elektromotor entlang des Bremslichtschalters an.

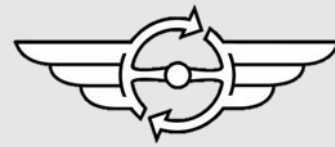

### Schritt 9.

Schieben Sie die Eingangswelle des Elektromotors in das Kardangelnck des Lenkradteils. Setzen Sie den Bolzen in das Kardangelnck ein, aber ziehen Sie ihn noch nicht fest.

Überprüfen Sie die gerade Position auf dem Steuerhaus. Prüfen Sie nochmals, ob das Steuerrad gerade steht.



### Schritt 10.

Schieben Sie die Abtriebswelle auf den Elektromotor.

Prüfen Sie, ob der Motor passt, in Bezug auf den Pedalkasten ausreichend frei ist und sich frei drehen kann.

Bringen Sie dann zwei Muttern (M10) auf den Gewinden des Elektromotors an.

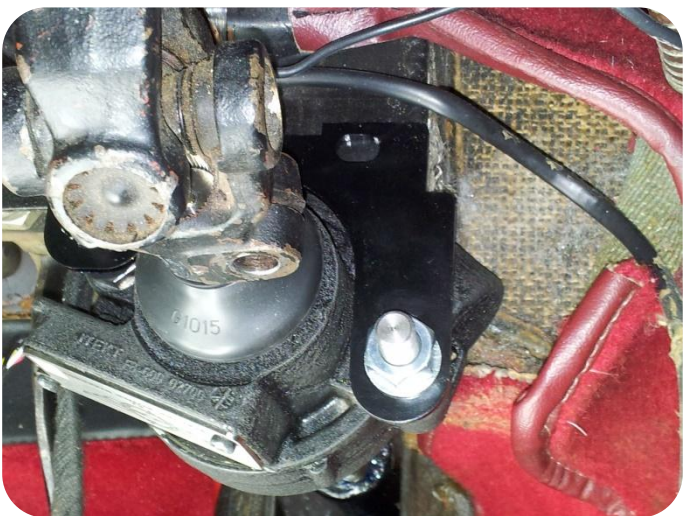

### Schritt 11.

Schieben Sie die Montageplatte über die Drahtenden des Elektromotors.

Befestigen Sie die Platte mit zwei Muttern und Unterlegscheiben und justieren Sie diese Platte relativ zum Pedalkasten. Markieren Sie die Löcher in der Montageplatte. Bohren Sie diese Löcher mit einem 9-mm-Bohrer.

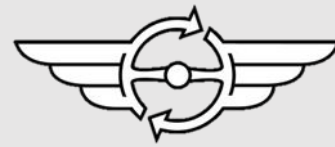

### Schritt 12.

Bringen Sie zuerst die oberen beiden Schrauben in der Montageplatte an und ziehen Sie sie fest. Ziehen Sie dann die beiden unteren Befestigungsschrauben fest. Stellen Sie sicher, dass die EZ-Einheit nicht unter Spannung montiert ist.

### Schritt 13.

Ziehen Sie nun die Schrauben im Kardangelenk und in der Höhenverstellung des Lenkers an. Montieren Sie einen neuen Sicherungsdraht in die Bolzen am Kreuzgelenk des Radkastens. Installieren Sie einen neuen Splint auf dem Bolzen im Kreuzgelenk unter dem Armaturenbrett.



### Schritt 14.

Montieren Sie den Computer (mit der mitgelieferten Halterung) an der Vorderseite des Pedalkastens.

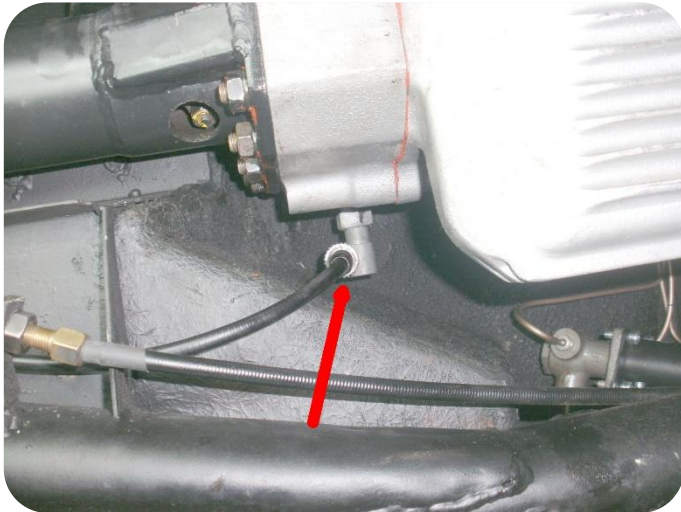
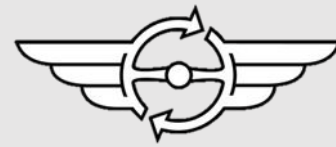

### Schritt 15.

Der Tachometerzug kommt aus dem Getriebe. Verbinden Sie den Adapter zwischen dem Getriebe und dem Tachometerkabel. Verlegen Sie die Verkabelung mit der vorhandenen zum Computer der EZ-Einheit. Verwenden Sie dazu Kabelbinder. Verbinden Sie den Tachosensor mit dem EZ-Kabelbaum, wobei darauf zu achten ist, dass die Kabelfarben im Stecker miteinander übereinstimmen. Verbinden Sie den Stecker des Geschwindigkeitsadapters und der Lenksäule und verbergen Sie das Kabelbündel sorgfältig unter dem Armaturenbrett.

### Schritt 16.

Finden Sie einen geeigneten Standort für das Steuergerät und installieren Sie es. Schließen Sie dann den EZ-Drahtsatz an.

### Schritt 17.

Schließen Sie den mitgelieferten dicken roten Draht (30+) über den Sicherungshalter direkt an das Batterie-Plus an. Es ist ratsam, den Draht mit

### Schritt 18.

Verbinden Sie den dünnen roten Draht (15+) mit einer kontaktgeschalteten Stromversorgung (siehe Punkt 2A)

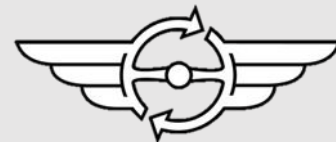

### Schritt 19.

Verbinden Sie den schwarzen Draht (31-) mit einem geeigneten sauberen

### Schritt 20.

Installieren Sie das zuvor von der Batterie getrennte Erdungskabel. Nach dem Einschalten der Zündung ist ein Klick von der ECU zu hören, das System ist nun betriebsbereit, überprüfen Sie dies durch Lenkbewegungen. Nach dem Ausschalten der Zündung ist nach etwa 4 Sekunden ein weiteres Klicken zu hören. Danach wird das System abgeschaltet.

### Schritt 21.

Bauen Sie das Lenkrad des Autos wieder ein. Oder montieren Sie den Lenker an der Position der Mitte des Steuerhauses und passen Sie die Radausrichtung gegebenenfalls an. Oder montieren Sie den Lenker in der markierten Geradeaus-Position. Machen Sie eine Probefahrt und überprüfen Sie alle Systeme erneut. Prüfen Sie auch, ob die Position des Lenkrads korrekt ist, falls nicht, stellen Sie es ein. Bitte beachten Sie, dass die Länge des Hupendrahts für die Einstellung des Lenkrads ausreicht.

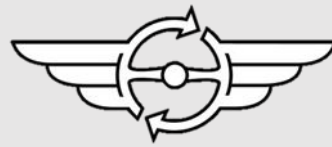

## Schritt 22.

Das Endergebnis.



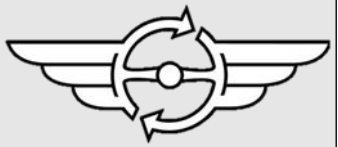

Voorzijde pedaalkouder

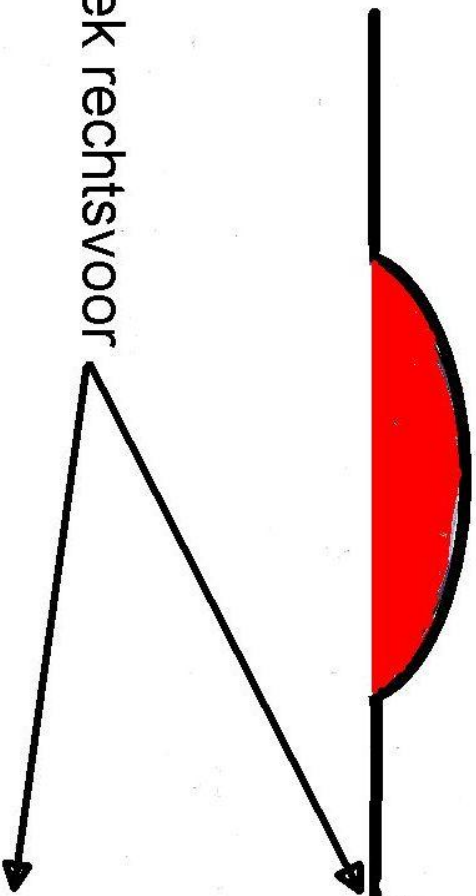

Hoek rechtsvoor

Rechtse zijde pedaalkouder

